

"Nice Lever NRH (OLL)"

Bruksansvisning

Jekketalje Vital NRH (OLL) brukes til å håndtere tungt gods. Uforsiktig bruk kan resultere i at godset blir skadet eller til fysisk skade på operatør, i verste fall fatalt. Husk – utvis den største grad av forsiktighet ved bruk av NRH (OLL) jekketaljer.

- ① Løft aldri mer enn spesifisert vekt, eller forsøk å flytte stasjonære gjenstander som er for tunge

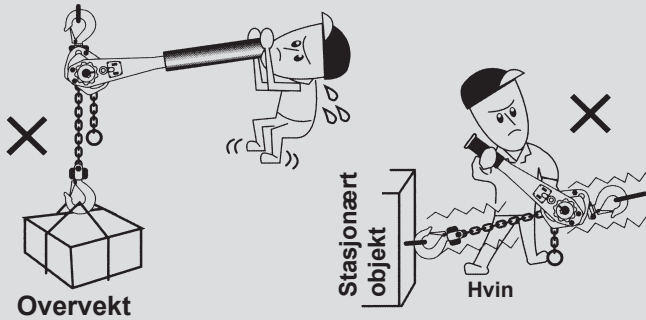

- ② Overbelastning kan deformere deler på taljen. Er noen deler deformert må den ikke benyttes.

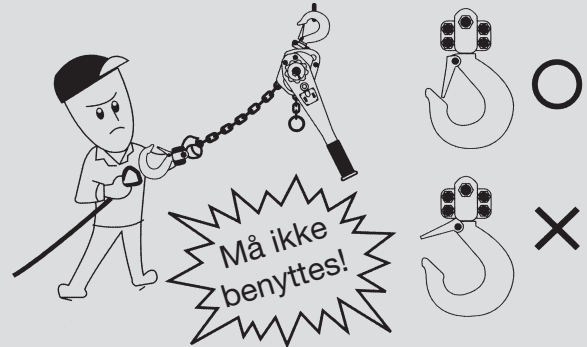

- ③ Sørg for at kjetting og krok har en rett linje.

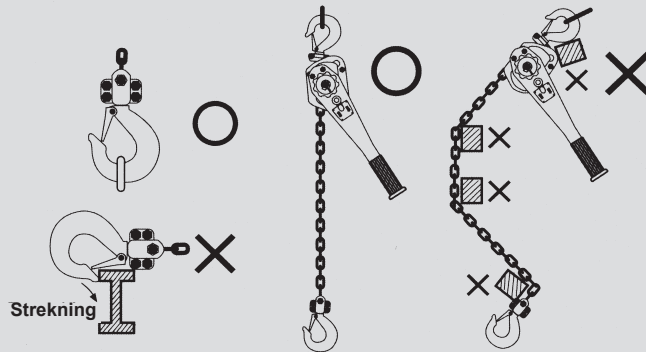

- ④ Avlast aldri taljen annet enn på sikkert underlag. Land aldri lasten på en kant.

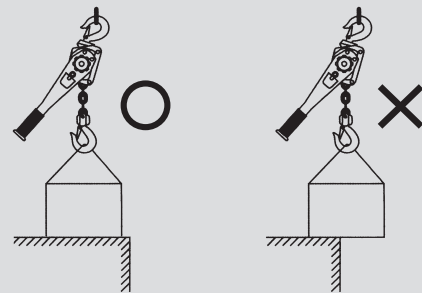

- ⑤ Pass på at det ikke er krøll på kjettingen.

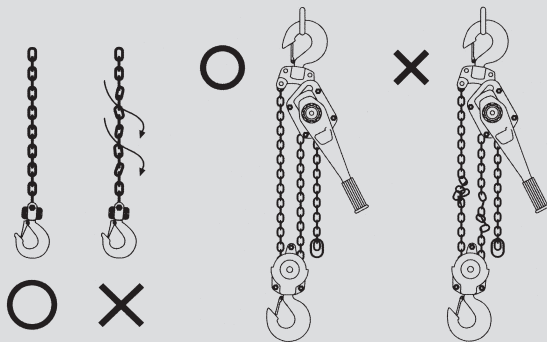

- ⑥ Trekk ikke lasten for høyt, eller slipp den for fort ned.

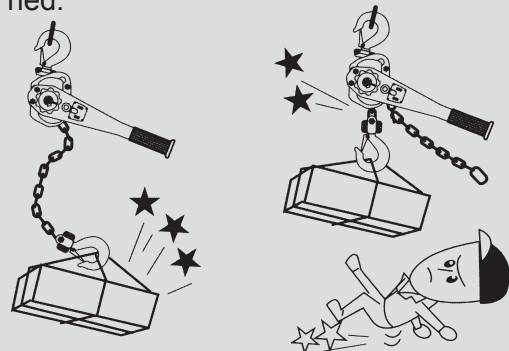

- ⑦ Stå aldri under hengende last!



- ⑧ Ikke løft en gjenstand med 2 taljer med mindre hver talje kan ta lasten alene.

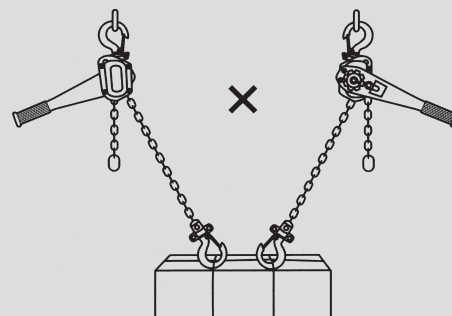

○=Korrekt

×=Feil

BRUKSANVISNING VITAL NICE LEVER NRH (OLL)

NORMAL BRUK AV TALJEN

- Jekketalje Vital NRH (OLL) brukes til å håndtere og rigge last.
- Lasten som løftes skal ikke være større enn taljens arbeidslast/kapasitet.
- Kjetting skal kun trekkes ut når taljen settes i fri uten last i kroken
- Taljen kan også brukes under vann. Før slik bruk må produsentens spesielle instruks følges.

TEKNISKE DATA

Type Vital NRH (OLL)

Kapasitet (t)	0,8	1,0	1,6	3,2	6,3	9,0
Standard løft (m)	1,5	1,5	1,5	1,5	1,5	1,5
Nettovekt (kg)	7,0	7,2	9,8	16,6	27,0	47,3
Minste krokavstand (mm)	325	325	350	425	565	680
Kjetting dimensjon (mm)	6,3	6,3	7,1	9,0	9,0	9,0
Kjetting grade	T(8)	T(8)	*V(10)	V(10)	V(10)	V(10)
Dimensjon a i skisse (mm)	149	149	164	194	194	194
Dimensjon b i skisse (mm)	126	126	146	180	243	318
Dimensjon c i skisse (mm)	310	325	350	425	565	680
Dimensjon d i skisse (mm)	256	256	368	368	368	368
Dimensjon g i skisse (mm)	27	30	34	43	47	67
Max tillat g i skisse (mm)	31	34	38	47	51	71

* Kan også brukes med grade 8 (T) kjetting.

BRUKERVEILEDNING

Før bruk

- Kontroller at taljen ikke har synlige skader. Smør kjettingen lett med olje. Sjekk at leddene i kjettingen beveger seg fritt og er uten knekk og vridninger. Vær ekstra nøye med 6,3 og 9t taljene.

Løfting av last

- Sett retningsvelgeren i posisjon «UP» (opp) og vri håndratt /gripering til posisjon «LOAD» som angitt på fjærholder (håndratt roteres med klokken samtidig som fjærholder står stille/holdes fast). Sørg for at kjettingen er strammet opp og at det ikke er slakk på kjettingen. Grip rundt den gummibelagte delen av håndtaket og jekk opp lasten (med klokken). Sørg for at håndtaket med skrellen er i inngrep. (Høres ved en kraftig klikkelyd). Før heising kontroller at det ikke er twist på kjettingen. Dette kan skade kjetting, kjettingstyring eller kjettinghjul.
- Dersom en forsøker å løfte en veldig liten last må man være ekstra påpasselig med å vri håndratt/gripering til posisjon «LOAD» som angitt på fjærholder (håndratt roteres med klokken samtidig som fjærholder står stille/holdes fast).

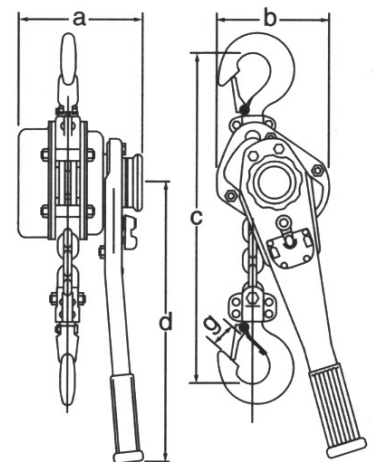
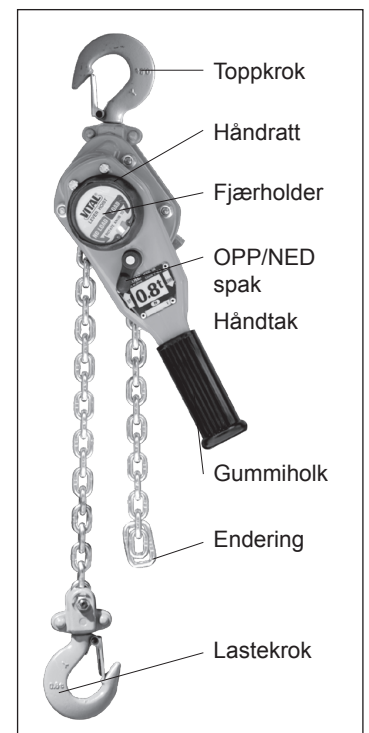

Håndratt/
gripering

Fjærholder



Retningsvelger UP

Senking av last

- For å senke lasten sett velgeren til posisjon «DOWN» (ned). Jekk håndtaket mot klokken til lasten er senket i ønsket posisjon. Vær oppmerksom på den ubelastede kjettingen at denne ikke kan huke seg fast. Dette gir økt risiko hvis taljen settes i fri fordi bremsene kan frigjøres.
- Taljen er slik konstruert at når kjettingen igjen blir belastet vil bremsene holde igjen lasten, men det kan oppstå uønsket rykk i taljen når dette skjer.



Retningsvelger DOWN

Frikopling

- Sett velgeren i «N» (midtstilling) og dreii håndrattet til NO-LOAD (fargeindikatorfelt=helt rødt).
- Lengden på kjettingen kan nå justeres i riktig lengde ved å trekke i kjettingen på den siden en ønsker forlengelsen.
- Dersom frikoplingen fungerer tregt eller en ikke kan trekke ut kjetting, vri håndratt/gripering til posisjon «NO-LOAD» som angitt på fjærholder og hold igjen kjettingen (den ikke-bærende part) for lettere å skifte fra grønt til rødt felt (NO-LOAD) (håndratt roteres mot klokken samtidig som fjærholder står stille/holdes fast).



Retningsvelger N

Fjerne frikopling

- Sett kjettingsvelger i posisjon «UP».
- Følg prosedyre for løfting av last. Når kjettingen er stram og det er last i kroken vil taljen automatisk gå over i LOAD posisjon og en kan jekke opp lasten (ved liten eller ingen last i kjettingen er det viktig at håndrattet dreies til LOAD posisjon før en begynner å jekke lasten opp).

Etter bruk

- Rengjør taljen og kjettingen for skitt og fremmedlegemer. Smør kjettingen og bevegelige deler.
- Oppbevar taljen hengende i tørre omgivelser.



Retningsvelger UP

FESTING OG TRANSPORT AV TALJEN

Oppheng

- Heng taljen opp slik at kjettingen har en rett linje i forhold til lasten.
- Det er kun taljer med ett kjetting fall som kan brukes i andre vinkler enn vertikalt.
- Kontroller at opphengs punkt er merket eller sertifisert for samme last eller mer enn taljens SWL.
- Midlertidige opphengs punkt må være godkjent av kompetent personell før løfting igangsettes.
- Taljen skal fraktes til fra arbeidssted uten at deler av taljen slepes på bakken.

LAST TABELLER

Type Vital NRH (OLL)

SWL		0,8 t	1,0 t	1,6 t	3,2 t	6,3 t	9,0 t
Nødvendig kraft på håndtak	Kg	23	23	27	38	39	40
Full last	N	226	226	265	373	382	392

SPESEIELLE FORHOLD VED FEILBRUK SOM MEDFØRER RISIKO.

- Taljen skal ikke benyttes som jording ved sveisearbeid. Taljen må galvanisk beskyttes mot strømgjennomgang og sveisesprut.
- Dersom taljen har vært lagret i lengre tid skal en prøveløfte taljen noen ganger for å påse at bremsesystemet fungerer optimalt. Bremsesystemet er basert på at drivakselens gjenger løper lett og at oljen de er smurt med fungerer bra. Ved lengre tids lagring har fettets overflate en evne til å stivne og medføre treghet.
- Dersom det samløftes med to taljer hvor vekten som løftes overskrider hver taljes arbeidslast er det fare for at den ene taljen kan bli overbelastet hvis det trekkes skjevt..
- Ved rotasjon av last er det stor fare for at kjettingen blir vridd og kan ødelegge kjettingstyring og kjettinghjul. Dette kan medføre at lasten ikke kan senkes dersom kjettingen setter seg fast ved heising.
- Taljen skal ikke benyttes i andre temperaturer enn det produsenten garanterer.

BRUKSTEMPERATUR

Normal arbeidstemperatur

- Normal arbeidstemperatur taljen kan brukes til er -10°C til + 50°C.

Bruk i kulde

- Ved bruk i kuldegrader kan fett som gir og bremsesystem er smurt med bli tregt. Det er derfor nødvendig å prøveløfte et par ganger før løfting påbegynnes slik at bremsesystemet og fett fungerer optimalt.

BRUK I EKSPLOSIV ATMOSFÆRE

Løfting og senking av last

- Kjetting og krok kan skape gnist når disse trekkes hurtig over en kant.
- Deksel og andre deler av taljen er ikke av gnistfritt materiale.
- Det anbefales derfor ikke at disse benyttes i eksplosivt miljø.

FRIKOPLINGSYSTEM

Gir

- Giret er hele tiden innkopledd og når kjettingen trekkes ut må en tilføre noe kraft for å overvinne friksjonen i giret. Det vil derfor være noe tregt i begynnelsen å trekke ut kjettingen av giret før giret har oppnådd en viss hastighet.

Bremsesystem

- Frikoplingsystemet er basert på clutch prinsipp.
- Systemet består av bremse nav, bremseskiver, sperrehjul og sperrehaker.

Max/min. laster for å engasjere bremsesystemet.

- Det er ingen minste last for å engasjere bremsesystemet.
- Ved små laster må man være ekstra påpasselig med at fjærholder på hånddratt står i posisjon «LOAD».

Frikobling

- Når taljen er frikoplet kan en trekke ut kjettingen for hånd med en viss kraft. Dersom en prøver å henge på en last i denne tilstanden må man være ekstra påpasselig med at fjærholder på hånddratt er satt i posisjon «LOAD».
- Det ikke er normalbruk å henge en last i en frikoplet talje.

VEDLIKEHOLD, REPARASJON OG PERIODISK KONTROLL

Brukervedlikehold

- Brukervedlikehold er begrenset til rengjøring, kontroll før bruk og korrekt lagring. Utskiftning av deler som kjetting, kroker m.m. krever kompetanse av den som skal utføre arbeidet. Ved tvil skal taljen sendes til produsent, importør eller forhandler.

Reparasjon

- Den som reparerer og skifter ut deler på taljen skal være kompetent for å utføre slikt arbeid. Etter utført reparasjon skal taljen godkjennes av sakkyndig virksomhet (ref. Brukerforskrift 555). Den som reparerer taljen skal følge produsentens anvisning for demontering og montering.
- Demontering
 - Kjetting*

For å fjerne kjetting, sett taljen i fri, fjern endestopper (ring) på kjetting og dra kjettingen gjennom taljen fra kroksiden.
 - Håndtak*

Løsne Zimmering (Del nr. 37-2) og ta ut Indikatordeksel (Del nr. 37-1). Løsne mutter (del.nr 35). Fjern gripering komplett (Del.nr. 30 -34). Dersom Justeringsplate (del nr. 30) henger igjen, trekk denne av prismet på drevaksling (Del nr. 7) NB! Noter posisjon på gripering og justeringsplate. De skal monteres i samme posisjon når taljen monteres igjen. Demonter Håndtak (Del nr. 23) ved å løsne 2 skruer (Del.nr.28) og 2 muttere (Del nr. 29) Håndtaket kan nå fjernes. Sperrehake med fjær og skyvebolt (Del nr. 25-27) kan falle av når håndtaket fjernes.
 - Overlastsikring*

Overlastsikringen (Del nr.22-1 – 22-8) skrues av mot klokken. Denne må fjernes før bremseskiver(Del nr.17) og sperrehjul (Del nr.18) kan fjernes for inspeksjon. Før sperrehjulet fjernes må også bremsedeksel demonteres (Del nr. 19).
 - Bremsedeksel*

Løsne alle 4 muttere m/fast låseskive (Del nr. 20) og fjern dekselet.

- Montering

- Bremsedeksel*

Dekselet settes på. Kontroller at begge sperrehakene og fjærene er riktig montert. Sjekk dette ved å dreie sperrehjulet (Del nr. 18) med klokken. Trekk til muttrene.

- Overlastsikring*

Overlastsikringen skrues på drevaksel med klokken til en hører klikkelyd fra sperrehjulet.

- Håndtak*

Håndtaket monteres på. Pass på at Sperrehake (Del nr. 25) står i midtstilling og at fjær og skyvebolt er i riktig posisjon. Trekk til bolter og mutter. Monter Justeringsplaten i samme posisjon som vist på skisse ved å tre den på prismet. Hånddratt monteres også i samme posisjon som vist på skisse. Monter delene i riktig rekkefølge (se vedlagt tegning) og skru det hele sammen med mutteren. Monter Plastdekselet med indikatorvindu over fargemerking rød-grønn. Monter zimmeringen til slutt.

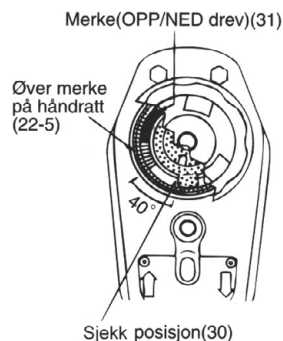

d Kjetting

Kjetting monteres i kabelaret (Del nr. 2) ved å dreie håndrattet med klokken. Når døenden er igjennom skal endestopper (ring) festes i kjettingen og sikres. Når en skal tre kjetting på taljer med flere fall må en kontrollere at kjetting ikke vrir når den tres.

Alle del nr. er lik del nr. brukt i tegning på siste side.

- Dersom noen deler av taljen er ødelagt (forlengelse, slitasje, kutt eller brudd) må delene skiftes (se s. 7).
 1. Følg anvisning for demontering (1), kontroller for skade på kjetting (38), lastekrok (39), endestopp (42), bolt (41) etc.
 2. Følg anvisning for demontering (2), kontroller for skadel på håndtak (23), bremsedeksler (19), gripering (31), justeringsplate (30), bremseskiver (17), sperrehaker (14) etc.
 3. Følg anvisning for demontering (3), kontroller for skade på girdeksel (10), gir (6, 7, 8), sideplater 1+2 (1 & 5), toppkrok (11), kjettingstyring (3) etc.
 4. Gjør nøye ren alle deler med renseolje ved hver montering, smør alle bevegelige deler.
 5. Tørk nøye av begge bremseskivene og friksjonsoverflatene. Skal ikke oljes.

Nummer er lik delenummer brukt i diagram på siste side.

- Det anbefales å føre en kontroll journal for hver enkelt talje.

Periodisk kontroll

- Det skal utføres årlig kontroll av taljene. Kontrollen skal utføres i samsvar med produsentens vedlikeholdsliste. Spesielt viktig er det at bremse belegget er innefor toleransemålene som produsenten oppgir.
- Toleransegrense på 5 kjettingledd:

Diameter, mm.	Tot. Indre Ingd., 5 ledd (mm)
5	75,0 + - 1,0
6,3	94,5 + - 1,0
7,1	106,5 + - 1,0
8	120 + - 1,0
9	135 + - 1,0

- Toleranse på opphengsbolter for topp og bunnkrok:

Text	WLL	Diam	Prod.tolerance	Minste tillatte diam.
Upper Hook Bolt	0,8 – 1 t	12 mm	-	
	1,6 t	12 mm	-	
	3,2- 9 t	16 mm	-	
Lower Hook Bolt	0,8 – 1 t	7,8 mm	+ - 0,05 mm	7,5mm
	1,6 t	9 mm	+ - 0,05 mm	8,6mm
	3,2 – 9 t	11 mm	+ - 0,05 mm	10,6mm

- Toleranse på boltehull i øvre krok:

Text	WLL	Diam	Prod.tolerance
Bolthull i øvre krok	0,8 – 1 t	12,7mm	+ 0,2mm
	1,6 t	12,7 mm	+ 0,2mm
	3,2 – 9 t	16,7 mm	+ - 0 mm

- Når taljen er ferdig vedlikeholdt skal taljen godkjennes av sakkyndig virksomhet i samsvar med nasjonale forskrifter.

Slitasje som kan medføre risiko

- Taljen er utstyrt med finkalibrert kjetting grade T(8) eller grade V(10). Slitasje på kjetting som medfører at løkkene forlenges må ikke forekomme da dette kan medføre at kjettingen kan «klatre» på kjettinghjulet og medføre forkiling. Det vil være økt risiko for personell dersom lasten ikke kan senkes.
- Det er kun tillatt å skifte ut kjetting med finkalibrert kjetting grade T eller V. Det må aldri monteres kjetting som er beregnet for elektrotaljer (kjetting type DT eller DAT ref.standard EN-818-7) da disse

ikke er tillatt brukt til håndtaljer og har andre egenskaper som kan medføre fare om de benyttes i hånd drevne kjettingtaljer.

- Kroker må ikke ha større åpning enn angitt som max i tabell for tekniske data.

OPPLÆRING I BRUK

- Før taljen brukes skal de som bruker taljen nøye ha lest igjennom bruksanvisningen som produsenten har utarbeidet.
- Det kreves ikke noen spesielle kunnskaper for å bruke taljen dersom vedkommende har lest og forstått bruksanvisningen.
- Det er en forutsetning at de som bruker taljen har fått innføring eller opplæring i bruk av løfteredskaper og at utstyret brukes i samsvar med nasjonale forskrifter og produsent anvisning.

OVERLASTBEGRENSER

Hensikt

- Overlastbegrenser er montert for å sikre at taljen ikke utsettes for overlast som kan skade taljen.

Innstilling av overlast

- Overlasten er justerbar og kan innstilles til den last som er ønskelig. Dersom taljen spennes opp mellom to strukturer kan det være nødvendig å begrense overlasten til det som utstyret koplet til taljen tåler. Man skal aldri justere overlasten til mindre enn taljens arbeidslast!
- Overlastbegrenseren krever spesialutstyr for å justeres. Det må ikke utføres slikt arbeid uten at vedkommende bruker korrekt utstyr og har kompetanse til å utføre slikt arbeid. Ta kontakt med forhandler eller importør av taljen.

KASSASJONKRITERIER FOR KJETTING/KROKER/BOLTER/BREMSESKIVER ETC.

Toleransegrense på 5 kjettingledd:

Kjettingdimensjon:	Totalt indre lengde
4 mm	60 mm +/- 0,1
5 mm	75 mm +/- 0,1
6,3 mm	94,5 mm +/- 0,1
7,1 mm	106,5 mm +/- 0,1
8 mm	120 mm +/- 0,1
9 mm	135 mm +/- 0,1

Slitasje på kjetting er ikke tillatt. Korrosjon som påvirker kjettingens egenskaper er ikke tillatt

Bremseeskiver:

Bremseeskiver for alle tonnasje skal ved kontroll ha jevn tykkelse.

Minimum tykkelse alle tonnasje = 2mm

Toleranse på opphengsbolter/hull for topp og bunnkrok

Ingen slitasje er tillatt på bolter til toppkrok/

bunnkrok Produksjonstoleranse: 0,05mm i forhold til nominelle mål. (ny bolt)

Bolthull skal ikke vise tegn til slitasje/ovalitet.

Produksjonstoleranse: + 0,2mm

Kroker:

Kroker skal ikke ha tegn til slitasje. Ingen reduksjon av godstykkelse er tillatt.

Varig deformasjon/utvidelse av krokåpning er ikke tillatt i forhold til nominelle mål.

Nominelle mål:

Tonnasje:	Mål åpning i mm:
0,25 t	24 mm
0,50 t	27 mm
0,75/0,80 t	27 mm
1,00 t	30 mm
1,50/1,60 t	34 mm
2,00 t	37 mm
3,00/3,20 t	43 mm
5,00 t	47 mm
6,00/6,30 t	47 mm
7,50 t	67 mm
9,00 t	67 mm
10,00 t	67 mm
15,00 t	87 mm
20,00 t	87 mm

Nominelle mål bør kontrolleres og noteres pr.talje før bruk.

NB! Deformasjon vil ikke kunne finne sted på taljer med overlastbegrenser ved riktig bruk.

Deleliste og deletegning for NRH(OLL)

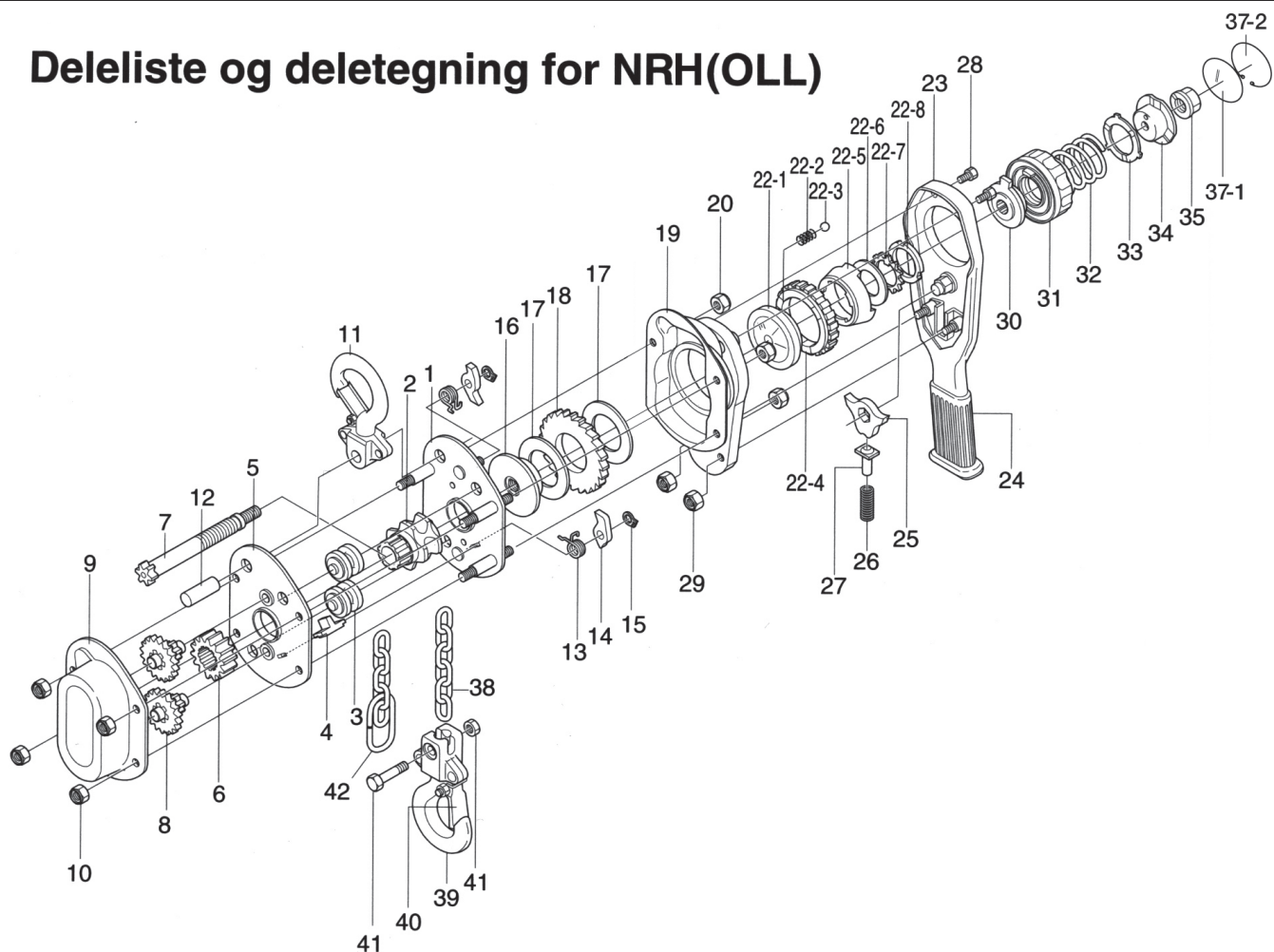

Pos.nr.	Beskrivelse	Del nr.	Ant.	Pos.nr.	Beskrivelse	Del nr.	Ant.
1	Sideplate 1	LN101a	1	22-5	Konisk hjul	LR282	1
2	Bæreaksel	LN203	1	22-6	Fjærskive for kon	L288-A	1
3	Kjettingstyring	L109	2	22-7	Skive	L285-A	1
4	Kjettinglås	L110	1	22-8	Mutter	L286-A	1
5	Sideplate 2	LN102a	1	23	Håndtak komplett	LNL414a	1
6	1. gear	LN206	1	24	Gummiholk	L430	1
7	Drevaksel	LN220	1	25	Sperrehake opp/ned	LNA402-08	1
8	2.&3. gear	LN207a	2	26	Trykkfjær	LNA405-08	1
9	Geardeksel	LN108a	1	27	Skyvebolt	L404-A	1
10	Mutter for deksel	L911	4	28	Skruer	L419-A	2
11	Topp krok	L701a	1	29	Mutter	NU-08	2
12	Krok bolt	LN703	1	30	Justeringsplate	LRL217-A	1
13	Hakefjær	LN305	2	31	Gripering	LNL428-A	1
14	Sperrehake	Z304	2	32	Holdefjær	LN443-A	1
15	Låsering	SR	2	33	Holdeplate	LN422-A	1
16	Skive	LNA314	1	34	Fjærholder	LN442-A	1
17	Bremseplate	LN302	2	35	Mutter for drevaksel	NS-10	1
18	Sperrehjul	LN303	1	37-1	Indikatordeksel	LA8PV-1	1
19	Bremseplate	LN105a	1	37-2	Zimring	LA8PV-2	1
20	Mutter for deksel	L912	4	38	Lastekjetting	L820N	1
22-1	Anleggsplate	LR280	1	39	Bunn/Lastekrok	L709a	1
22-2	Fjær for kule	L289-A	1	40	Sperreleppe	L740a	1
22-3	Kule	L290-A	1	41	Bolt for kjetting/krok	L705a	1
22-4	Opp/ned drev	LR440	1	42	Endestopp	L746	1

Produsent:

VITAL CHAIN BLOCK MFG CO., LTD.

2-9, Yasuda 2-chome, Tsurumi-ku,
Osaka 538-0032 JAPAN

TEL. (06) 6911-2241
FAX. (06) 6912-0822

Importør:



**W.GIERTSEN
SERVICES AS**

Postboks 78 Laksevåg, 5847 Bergen • Telefon: 55 94 30 50 • Telefaks: 55 94 32 10
E-post: services@giertsen.no • www.giertsenservices.no